

Bruksanvisning IR-5SO

Beskrivning

GewaLink sändare IR-5SO är en 16-kanalig sändare med en gruppomkopplare för val av olika kanalgrupper. Sändarna har också möjlighet att sända en kodad kanal med 4096 olika kombinationer där strikt behörighetskontroll krävs.

Funktion

När sändaren aktiveras, skickas IR-signaler från sändaren till IR-mottagaren som därigenom aktiveras. Vid användning inomhus behöver sändaren normalt inte riktas mot mottagaren men utomhus eller vid långa avstånd måste sändaren riktas mot mottagaren. IR-signaler begränsas av väggar och fasta föremål. Räckvidden är 10-30 m beroende på ljusförhållande.

Funktionsomkopplare

Med funktionsomkopplaren ställs kanalområdena in för respektive sändare. Se bifogad tabell! Genom att trycka på gruppomkopplaren kan olika kanalgrupper nås beroende på hur funktionsomkopplaren är inställd. Indikatorlamporna visar vilken nivå gruppomkopplaren står i. Äldre Gewa-Link område ligger mellan kanal 16-31.

Kodinställning

Kodomkopplarens 12 nappar ställs in i olika "on"- eller "off"-lägen. Sändarens inställning måste vara lika mottagarens för att kunna fungera tillsammans. I de fall som mottagaren bara har 10 nappars inställning för kodinställning, måste napparna 11 och 12 stå inställda på "on". (Gäller äldre mottagare).

Batteri

Sändaren strömförsörjs med ett 9V **alkaline** batteri. Det är viktigt att batteriet är av alkaline typ för att få maximal sändning och undvika läckande batterier. Kontrollera noga att polariteten blir rättvänd vid isättning av batteriet. När batteri- indikatorlampan slocknar måste batteriet bytas.

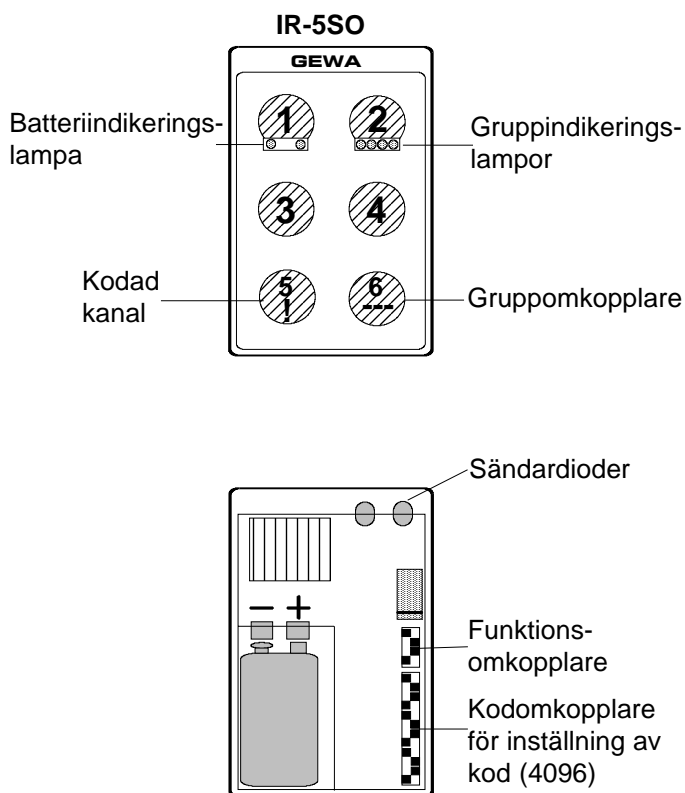

Vid byte av batteri och inställning av kanalområdena öppnas sändaren genom att lossa skruven på undersidan.

Gewa AB

BOX 92, SE-191 22 SOLLENTUNA, SWEDEN
TELEPH. +46 (0)8-594 694 00 • TELEFAX +46 (0)8-594 694 19
E-MAIL: info@gewa.se • WEB: www.gewa.se

IR-5SO

Ind lampa		●○○○	○●○○	○○●○	○○○●
Funk omk	On 1 4 	16-19			
	On 1 4 	20-23			
	On 1 4 	24-27			
	On 1 4 	28-31			
	On 1 4 	00-03			
	On 1 4 	04-07			
	On 1 4 	08-11			
	On 1 4 	12-15			
	On 1 4 	32-35			
	On 1 4 	16-19	20-23		
	On 1 4 	24-27	28-31		
	On 1 4 	32-35	36-39		
	On 1 4 	00-03	04-07	08-11	12-15
	On 1 4 	16-19	20-23	24-27	28-31
	On 1 4 	32-35	36-39	40-43	44-47

Fylld punkt ● visar nabbens läge

How to Use IR-5SO

Description

The GewaLink transmitter IR-5SO is a 16 channel transmitter with a group switch to select different channel groups. The transmitters can also transmit a coded channel with 4096 different combinations where strict authorization control is required.

Function

When the transmitter is activated, IR signals are transmitted from the transmitter to the IR receiver which is then activated. If the receiver is installed indoors the transmitter normally does not need to be directed towards the receiver. When used outdoors however, and if the transmitter is far away from the receiver, the transmitter has to be turned in the direction of the receiver. IR signals are obstructed by walls and solid objects. The transmitter range varies from 10 to 30 metres depending on the light conditions.

Function Switch

Use the function switch to select the channel areas for the transmitter. See enclosed table! By depressing the group switch it is possible to access different channel groups, that correspond to the setting of the function switch. The selected channel group will be indicated by 1 of 4 control lamps for channel group. Older GewaLink area is between channel 16-31.

Selecting the Code

The switch consists of 12 DIP switches which can be "on" or "off". The same combination should be used for the receiver and the transmitter. In case the receiver only has 10 switches, position 11 and 12 must be "on". (Applies to older receivers.)



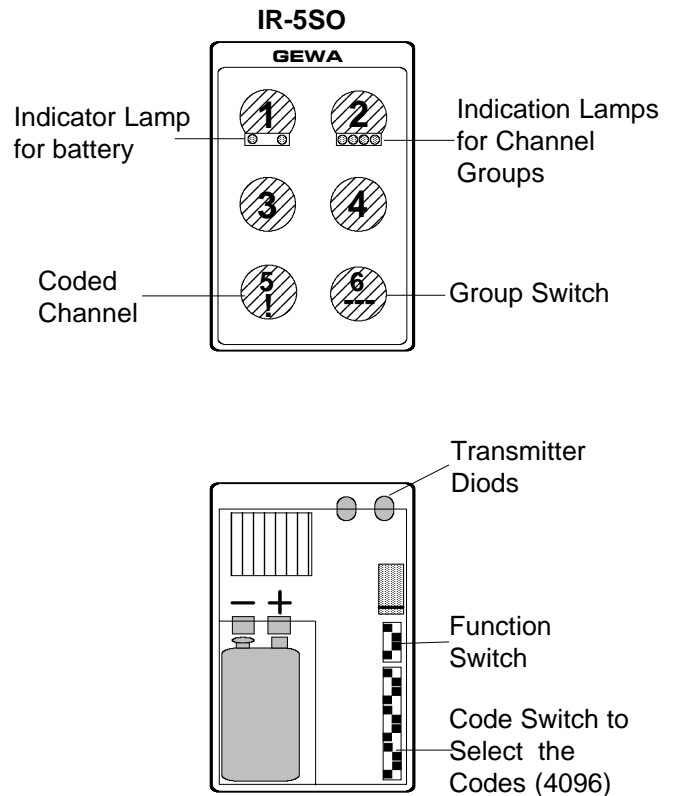

Battery

The transmitter uses a 9V **alkaline** battery. To obtain maximum transmission and to avoid leakage it is important to use Alkaline batteries only. Be careful when inserting the battery. It is important that the polarity is correct. The indicator lamp goes out when it is time to replace the battery.

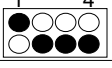
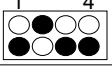
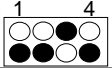
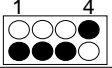
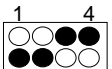
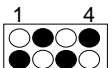
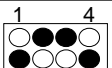
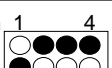
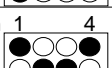

For battery change and channel settings, open the transmitter by undoing the screw on the rear side.

IR-5SO

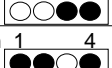
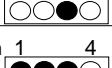
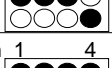
Ind lamp		●○○○	○●○○	○○●○	○○○●
Function Switch	On 1 4 	16-19			
	On 1 4 	20-23			
	On 1 4 	24-27			
	On 1 4 	28-31			
	On 1 4 	00-03			
	On 1 4 	04-07			
	On 1 4 	08-11			
	On 1 4 	12-15			
	On 1 4 	32-35			
	On 1 4 	16-19	20-23		
	On 1 4 	24-27	28-31		
	On 1 4 	32-35	36-39		
	On 1 4 	00-03	04-07	08-11	12-15
	On 1 4 	16-19	20-23	24-27	28-31
	On 1 4 	32-35	36-39	40-43	44-47

Filled point ● shows switch position

Gebrauchsanweisung IR-5SO

Beschreibung

Der GewaLink-Sender IR-5SO ist ein 16-kanaliger Sender mit Gruppenschalter für Kanalgruppenwahl. Die Sender haben auch die Möglichkeit einen codierten Kanal zu senden mit 4096 verschiedenen Kombinationen für welchen strenge Zugriffsberechtigung erfordert wird.

Funktion

Mit der Aktivierung des Senders werden IR-Signale gesendet vom Sender zum IR-Empfänger, welcher dadurch aktiviert wird. Bei Verwendung im Hause muss der Sender normalerweise nicht gegen den Empfänger gerichtet werden. Draussen oder weit weg muss aber der Sender gegen den Empfänger gerichtet werden. IR-Signale werden durch Wände und andere festen Gegenstände begrenzt. Die Reichweite beträgt 10-30 m abhängig von Lichtverhältnissen.

Funktionsschalter

Mit dem Funktionsschalter werden die Kanalgebiete des jeweiligen Senders eingestellt. Siehe Tabelle. Durch Drücken des Gruppenschalters erhalten Sie Zugriff an verschiedenen Kanal-gruppen bedingt durch die Einstellung des Funktionsschalters. Die Anzeigen zeigen die Einstellung des Gruppenschalters. Älteres GewaLink-Gebiet ist zwischen den Kanälen 16-31.

Codeeinstellung

Die 12 Knöpfe des Codeschalters können in verschiedenen Positionen **ON** oder **OFF** geschaltet werden. Sender und Empfänger müssen die gleiche Einstellung haben um zusammen funktionieren zu können. Sollte der Empfänger nur 10 Knöpfe zur Verfügung haben, werden am Empfänger die Knöpfe NR 11 und NR 12 auf **ON** geschaltet. (Bezieht sich auf ältere Empfänger.)

Batterie

Der Sender wird von einer 9V **Alkaline** Batterie gespeist. Um maximale Sendung zu erreichen und undichte Batterien zu vermeiden ist es wichtig Alkaline Batterien zu verwenden. Die Batterien den Markierungen entsprechend einsetzen um die richtige Polarität zu erzielen. Wenn Batterie-Anzeige erlischt Batterie ersetzen.

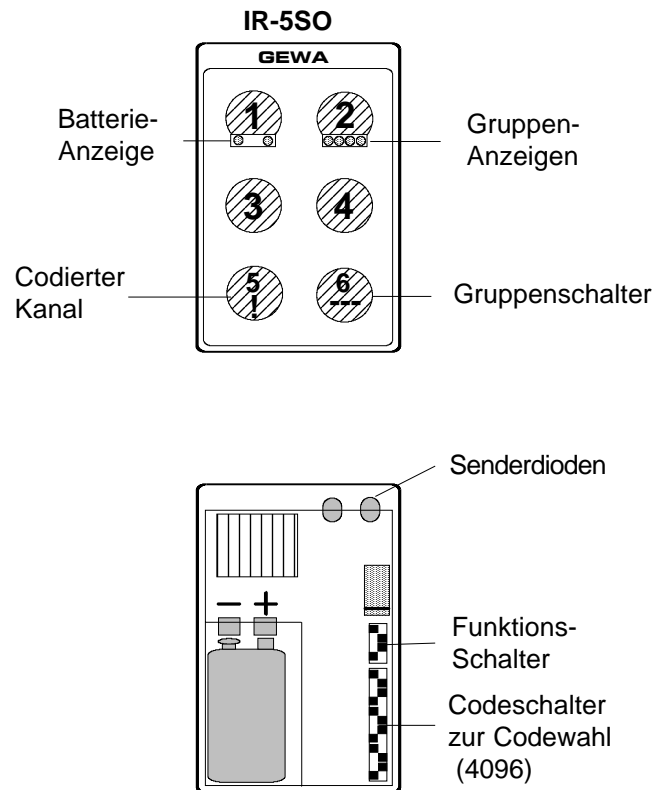

Beim Batterieaustausch und zur Kanaleinstellung: Sender öffnen durch drehen der Schraube auf der Unterseite.

IR-5SO

Anzeige		●○○○	○●○○	○○●○	○○○●
Funktions-Schalter	On 1 4 	16-19			
	On 1 4 	20-23			
	On 1 4 	24-27			
	On 1 4 	28-31			
	On 1 4 	00-03			
	On 1 4 	04-07			
	On 1 4 	08-11			
	On 1 4 	12-15			
	On 1 4 	32-35			
	On 1 4 	16-19	20-23		
	On 1 4 	24-27	28-31		
	On 1 4 	32-35	36-39		
	On 1 4 	00-03	04-07	08-11	12-15
	On 1 4 	16-19	20-23	24-27	28-31
	On 1 4 	32-35	36-39	40-43	44-47

Gefüllter Punkt ● zeigt Knopf-Position

Mode d'emploi de l'émetteur 17 canaux IR-5SO

Description

L'émetteur GewaLink IR-5SO est un émetteur infrarouge 16 canaux équipé de microswitches permettant le choix des groupes de canaux. Un canal codé (choisi parmi 4096) peut aussi être émis lorsqu'un strict contrôle d'accès est demandé.

Fonctionnement

Lorsque l'émetteur est activé, un signal infrarouge est transmis de l'émetteur vers le récepteur qui est alors à son tour activé. Si le récepteur est installé en intérieur, l'émetteur n'a pas besoin d'être pointé en direction du récepteur.

Cependant, lorsque l'ensemble est utilisé en extérieur, et si l'émetteur est loin du récepteur, il faut diriger le faisceau IR vers le récepteur. Les signaux infrarouge sont stoppés par les murs et objets solides, mais traversent les vitres. La distance d'émission varie de 10 à 30 mètres selon les conditions de luminosité.

Interrupteurs de fonction

Utilisez les interrupteurs de fonction pour définir les zones de canaux transmissibles par l'émetteur. Reportez vous à la table ci-jointe. Le fait d'appuyer sur la touche de changement de groupe permet à l'émetteur d'accéder à une autre plage de 4 canaux. La zone de canaux nouvellement choisie est indiquée à l'aide des 4 diodes LED rouges situées sous la touche 2. L'ancienne zone de canaux GewaLink se trouve entre les canaux 16 et 31.

Sélection du code secrêt

La sélection du code secret s'effectue à l'aide des 12 microswitches qui peuvent prendre la position "on" ou "off". La même combinaison doit être utilisée sur le récepteur pour que celui-ci réagisse. Dans le cas où le récepteur ne possède que 10 microswitches, les interrupteurs 11 et 12 de votre émetteur doivent être positionnés sur "on". (Anciens modèles).

Alimentation

L'émetteur utilise une pile 9V **alcaline**. Seule une pile alcaline fournit le meilleur rendement et ne coule pas. Faites attention à la polarité lors de l'installation de celle-ci. Le témoin lumineux rouge cesse de s'allumer dès qu'un changement de pile est nécessaire.

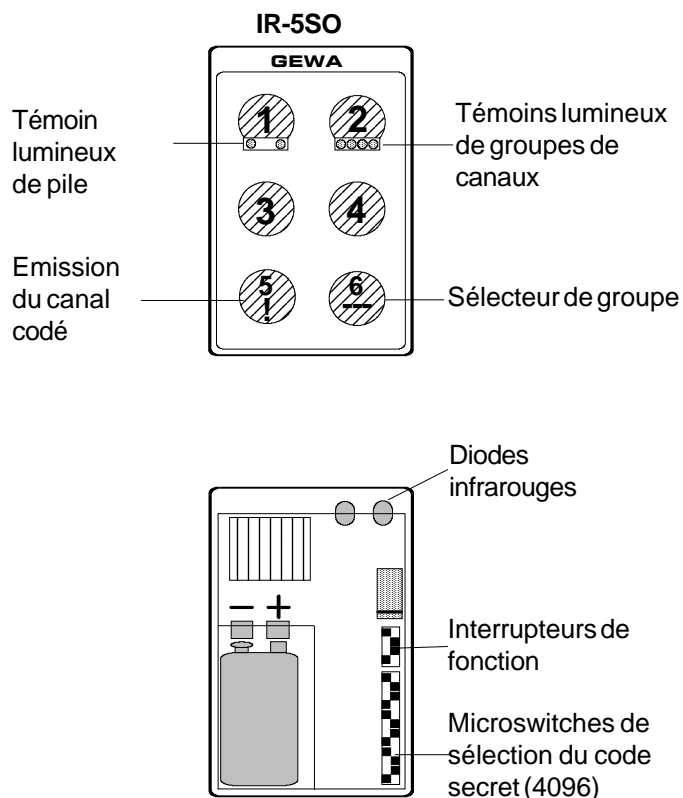

Pour changer la pile ou modifier les assignations de canaux, ouvrez l'émetteur en retirant la vis située au milieu du dos du boîtier.

IR-5SO

Témoins lumineux de groupes de canaux		●○○○	○●○○	○○●○	○○○●
Switches de fonction	On 1 4 	16-19			
	On 1 4 	20-23			
	On 1 4 	24-27			
	On 1 4 	28-31			
	On 1 4 	00-03			
	On 1 4 	04-07			
	On 1 4 	08-11			
	On 1 4 	12-15			
	On 1 4 	32-35			
	On 1 4 	16-19	20-23		
	On 1 4 	24-27	28-31		
	On 1 4 	32-35	36-39		
	On 1 4 	00-03	04-07	08-11	12-15
	On 1 4 	16-19	20-23	24-27	28-31
On 1 4 	32-35	36-39	40-43	44-47	

Les points noirs ● indiquent la position de chaque interrupteur